



# MODELO 72

Bomba de alto rendimiento autocebantes.



Filtración

# MODELO 72

Bomba de alto rendimiento autocebantes.



## Descripción

- Esta bomba de alto rendimiento y gran caudal viene con una junta Cyclam de 20 mm que permite que la bomba, si se maltrata, funcione en seco hasta una hora.
- La bomba puede utilizarse para agua de piscina con una concentración de sal de hasta 5000 ppm.
- No se corroe, es resistente a los productos químicos y a los rayos UV, y puede soportar temperaturas de hasta 175°F.
- El modelo 72 está disponible con las siguientes opciones de motor: I Velocidad única, trifásico (1.5 a 3.0 HP)
- La succión y la descarga están equipadas con uniones de desconexión rápida de 2" o 3" para facilitar la instalación y el mantenimiento.
- Anillo de bloqueo que incorpora asas. Estas asas proporcionan al usuario una forma cómoda de retirar la tapa con facilidad.
- El motor es fácil de desmontar sin alterar las tuberías. Dispone de juntas tóricas reutilizables.



Model 72-IV

SPECK  
2 YEAR  
PREMIUM  
GUARANTEE



CONFORMS TO  
NSF/ANSI Std. 50

## Dimensiones

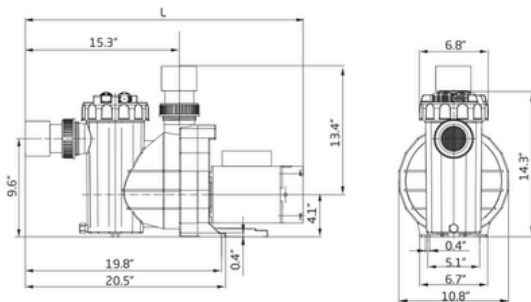

MODEL	DIMENSION "L"	SHIPPING WEIGHT
72-IV	29.0"	52 lbs.
72-V	29.0"	55 lbs.
72-VI	29.5"	56 lbs.

## Curvas

